

Sortimo TopSystem

- de** Montageanleitung | Zubehör
- en** Installation instructions | Accessories
- es** Instrucciones de montaje | Accesorios
- fr** Notice de montage | Accessoires

MA 00002

Version: 2022-07-28

Revision: 2.0



1. Über dieses Dokument

Dieses Dokument ist Bestandteil der Gebrauchsanleitung. Weitere Bestandteile der Gebrauchsanleitung sind die Sicherheitsbroschüre und die Angebotsdokumente.

Zum sicheren Gebrauch des Produkts müssen Sie alle Bestandteile der Gebrauchsanleitung beachten.

- Lesen Sie dieses Dokument sorgfältig vor dem Gebrauch.
- Bewahren Sie dieses Dokument für späteres Nachschlagen auf.
- Geben Sie dieses Dokument an den Endverbraucher und den Fahrzeugnutzer weiter.

1.1. Konventionen

In diesem Dokument werden Symbole und Text hervorhebungen verwendet. Im Folgenden werden die Bedeutungen erklärt.

1.1.1. Warnhinweis

Ein Warnhinweis verdeutlicht eine Gefahr und erklärt Maßnahmen zur Gefahrenabwehr. Warnhinweise sind in diesem Dokument wie folgt aufgebaut:



SIGNALWORT

Art und Quelle der Gefahr

Folgen und Erläuterung der Gefahr.

► Maßnahmen zur Gefahrenabwehr.

1.1.2. Signalwörter

Signalwörter signalisieren gefährliche Situationen und deren Folgen.

GEFAHR

Hat Tod oder schwere Verletzung von Personen zur Folge.

WARNUNG

Kann Tod oder schwere Verletzung von Personen zur Folge haben.

VORSICHT

Kann geringfügige oder mäßige Verletzung von Personen zur Folge haben.

ACHTUNG

Kann Sachschaden zur Folge haben.

1.1.3. Darstellung

 Dieses Symbol kennzeichnet einen Hinweis.

#

Dieses Symbol kennzeichnet die Artikelnummer.



Dieses Symbol kennzeichnet den Lieferumfang.

1

Dieses Symbol kennzeichnet einen Handlungsschritt.



Zulässige Montage.



Nicht zulässige Montage.



Befestigen Sie Schrauben mit dem angegebenen Drehmoment.



Markieren Sie die Teile wie gewünscht.



Schneiden Sie die Materialien zurecht.



Bohren Sie ein Durchgangsloch mit geeignetem Werkzeug.



Rostfreie Materialien verfestigen sich beim Verschrauben. Ölen Sie angegebene Gewinde vor dem Verschrauben.



Entsorgen Sie die Materialien umweltfreundlich.

1.2. Bestimmungsgemäße Verwendung

Dieses Zubehör ist ausschließlich für die Montage auf dem Sortimo TopSystem bestimmt.

Für andere Verwendungszwecke wurde dieses Produkt nicht getestet. Kontaktieren Sie Sortimo International GmbH, sofern Sie eine nicht bestimmungsgemäße Verwendung beabsichtigen.

2. Montieren

2.1. Sicherheitshinweise



WARNUNG

Verletzungsgefahr durch falsches Drehmoment

Wenn die Schraubenbefestigungen nicht mit den entsprechenden Drehmomenten angezogen werden, dann kann dies bei einer starken Bremsung oder einem Unfall zu schweren bis tödlichen Verletzungen führen.

- ▶ Angegebene Drehmomente einhalten.



WARNUNG

Stoßgefahr durch sich lösende Laderolle (#100 000 5388)

Wenn der Abstand zwischen Laderolle und dem nächsten Querträger größer als 220 mm ist, dann kann sich die Laderolle lösen und Personen verletzen.

- ▶ Montagerule der Laderolle anwenden.

ACHTUNG

Sachschaden durch falsche Positionierung der Wange

Bei Fahrzeugen mit Heckklappe besteht Gefahr von Sachschaden. Beim Öffnen der Heckklappe kann diese mit der Wange kollidieren.

- ▶ Wange so positionieren, dass diese nicht mit der Heckklappe kollidiert.

ACHTUNG

Sachschaden durch falsche Positionierung der Laderolle

Bei Fahrzeugen mit Heckklappe besteht Gefahr von Sachschaden. Beim Öffnen der Heckklappe kann diese mit der Laderolle kollidieren.

- ▶ Laderolle so positionieren, dass diese nicht mit der Heckklappe kollidiert.

2.2. Montagehinweise

2.2.1. #100 000 5399

- Laderohr mit drei Laderohrschellen befestigen.

2.2.2. #811 017 303

- Laderohr mit zwei Schellen MS234 befestigen.
- Bauteile PS123, PS122, PS113 und PS206 umweltfreundlich entsorgen.
- Montageanleitung „FK132_g Pipe Tube Fitting Kit“ umweltfreundlich entsorgen.

2.3. Benötigte Werkzeuge

- Drehmomentschlüssel 1-25 Nm,
- Akku-Bohrschrauber,
- Werkzeugkopf Sechskant SW 10 und SW 13,
- Werkzeugkopf Torx 30,
- Meterstab,
- Kippsichere Leiter,
- Teppichmesser.

1. About this document

This document forms a constituent part of the instructions for use. Other constituent parts of the instructions for use are the safety brochure and the quotation documents.

You must comply with all constituent parts of the instructions for use for safe use of the product.

- Read this document carefully before use.
- Keep this document for consultation later on.
- Hand this document on to the end-user and the vehicle user.

1.1. Conventions

This document includes symbols and text highlights. The meanings are explained below.

1.1.1. Warning instruction

A warning instruction clarifies a danger and explains measures to defend against the danger. The warning instructions are structured as follows in this document:



SIGNAL WORD

Type and source of the danger

Consequences and explanation of the danger.

► Measures for avoiding the danger.

1.1.2. Signal words

Signal words indicate dangerous situations and their consequences.

DANGER

The consequences are death or severe injuries to persons.

WARNING

The consequences can be death or severe injuries to persons.

CAUTION

The consequences can be slight or significant injuries to persons.

ATTENTION

The consequences can be damage to property.

1.1.3. Representation



This symbol marks an instruction.

#

This symbol marks the article number.



This symbol marks the scope of supply.

1

This symbol marks an action step.



Approved assembly.



Unapproved assembly.



Tighten the screws to the stated torque.



Mark the parts as desired.



Cut the materials to size.



Use a suitable tool to drill a through-hole.



Stainless materials are strengthened during screwing in. Oil the stated thread before screwing in.



Dispose of the materials in an environmentally-friendly manner.

1.2. Intended use

This accessory is intended exclusively for installation on the Sortimo TopSystem.

This product has not been tested for other purposes. Contact Sortimo International GmbH, if you intend to use it for any other purpose.

2. Installation

2.1. Safety instructions



WARNING

Danger of injury caused by incorrect torque

If the screw connections are not tightened to the relevant torque levels, this may lead to severe to fatal injuries in the event of heavy braking or an accident.

- ▶ Comply with the stated torque levels.



WARNING

Danger of impact from loading roller coming loose (#100 000 5338)

If the distance between the loading roller and the closest cross beam is greater than 220 mm, the loading roller can come loose and cause injury to persons.

- ▶ Use the assembly rules for the loading roller.

ATTENTION

Material damage caused by incorrect positioning of the side rail

On vehicles with rear doors there is a danger of material damage. When the rear door is opened it can collide with the side rail.

- ▶ Position the side rail in such a way that it does not collide with the rear door.

ATTENTION

Material damage caused by incorrect positioning of the loading roller

On vehicles with rear doors there is a danger of material damage. When the rear door is opened it can collide with the loading roller.

- ▶ Position the loading roller in such a way that it does not collide with the rear door.

2.2. Installation instructions

2.2.1. #100 000 5338

- Fix the transport tube with three transport tube supports.

2.2.2. #811 017 303

- Fix the transport tube with two MS234 clamps.
- Dispose of the components PS123, PS122, PS113 and PS206 in an environmentally-friendly manner.
- Dispose of the installation instructions “FK132_g Pipe Tube Fitting Kit” in an environmentally-friendly manner.

2.3. Tools required

- Torque wrench 1-25 Nm,
- Cordless drill/screwdriver,
- Hexagon tool head SW 10 and SW 13,
- Tool head Torx 30,
- Folding rule,
- Stable ladder
- Carpet knife.

1. Información sobre este documento

Este documento forma parte de las instrucciones de uso. Estas instrucciones se componen además del folleto de seguridad y de los documentos de la oferta.

Debe tener en cuenta toda las partes de las instrucciones para hacer un uso seguro del producto.

- Lea este documento con atención antes de utilizarlo.
- Guarde este documento por si necesita consultarlo en el futuro.
- Entregue este documento al usuario final y a los usuarios de los vehículos.

1.1. Convenciones

En este documento se emplean símbolos y algunos textos están resaltados. A continuación se explicará el significado de cada uno.

1.1.1. Advertencia

Una advertencia explica un peligro y describe las medidas de seguridad. Estas son las advertencias que se emplean en este documento:



PALABRA DE ADVERTENCIA

Tipo y fuente de peligro

Consecuencias y comentario sobre el peligro.

- ▶ Medidas de seguridad.

1.1.2. Palabras de advertencia

Las palabras de advertencia indican las situaciones de peligro y sus consecuencias.

PELIGRO

Muerte o lesiones personales graves.

ADVERTENCIA

Puede provocar la muerte o lesiones personales graves.

ATENCIÓN

Puede provocar lesiones personales moderadas o leves.

CUIDADO

Puede provocar daños materiales.

1.1.3. Representación

 Este es un símbolo de indicación.

#

Este símbolo señala el número del artículo.



Este símbolo señala el volumen de suministro.

1

Este símbolo señala una medida.



Montaje permitido.



Montaje no permitido.



Fije los tornillos con el par de apriete indicado.



Marque las piezas como desee.



Corte los materiales adecuadamente.



Utilice la herramienta adecuada para hacer un orificio.



Los materiales inoxidables se compactan al atornillar. Engrase la rosca indicada antes de atornillar.



Sea respetuoso con el medioambiente a la hora de eliminar los materiales.

1.2. Uso previsto

Este accesorio se utiliza exclusivamente para su montaje en Sortimo TopSystem.

Este producto no se ha probado para otros usos. Póngase en contacto con Sortimo International GmbH si contempla darle un uso imprevisto al producto.

2. Montaje

2.1. Indicaciones de seguridad



ADVERTENCIA

Riesgo de lesiones por un par incorrecto

Si no se utiliza el par de apriete correspondiente con las fijaciones de tornillos, el usuario podría sufrir una lesión mortal por una frenada fuerte o un accidente.

- ▶ Deben respetarse los pares de apriete indicados.



ADVERTENCIA

Peligro de impacto por un rodillo de carga suelto (#100 000 5338)

Si la distancia entre el rodillo de carga y la traviesa más próxima es superior a 220 mm, el rodillo podría soltarse y herir al usuario.

- ▶ Deben respetarse las normas de montaje del rodillo.

CUIDADO

Daños materiales si se coloca incorrectamente el larguero

Posibles riesgos materiales en los vehículos con puerta del maletero. Al abrir la puerta del maletero podría colisionar con el larguero.

- ▶ Por lo tanto, el larguero debe colocarse de manera que no choque con la puerta del maletero.

CUIDADO

Daños materiales si se coloca incorrectamente el rodillo de carga

Posibles riesgos materiales en los vehículos con puerta del maletero. Al abrir la puerta del maletero podría colisionar con el rodillo de carga.

- ▶ Por lo tanto, el rodillo de carga debe colocarse de manera que no choque con la puerta del maletero.

2.2. Indicaciones de montaje

2.2.1. #100 000 5338

- Fije el tubo de carga con tres abrazaderas.

2.2.2. #811 017 303

- Fije el tubo de carga con dos tornillos MS234.
- Respete el medioambiente al eliminar las piezas PS123, PS122, PS113 y PS206.
- Respete el medioambiente al eliminar las instrucciones de montaje «FK132_g Pipe Tube Fitting Kit».

2.3. Herramientas necesarias

- Llave de ajuste dinamométrica 1-25 Nm
- Destornillador eléctrico
- Cabezal de herramientas hexagonal SW 10 y SW 13
- Cabezal de herramientas Torx 30
- Metro
- Escalera de seguridad contra vuelcos
- Cúter

1. Concernant le présent document

Le présent document fait partie du mode d'emploi. Les autres éléments du mode d'emploi sont le livret sur la sécurité et les documents de l'offre.

Pour une utilisation de ce produit en toute sécurité, vous devez respecter tous les points du mode d'emploi.

- Lisez attentivement le présent document avant utilisation.
- Conservez le présent document afin de pouvoir vous y référer ultérieurement.
- Remettez le présent document à l'utilisateur final, ainsi qu'à l'utilisateur du véhicule.

1.1. Conventions

Sont utilisés dans le présent document des symboles et des mises en valeur typographiques. Leur signification est expliquée ci-dessous.

1.1.1. Avertissement

Un avertissement signale un risque et explique les mesures à prendre pour s'en protéger. Les avertissements sont structurés comme suit dans le présent document :



MOT-CLÉ

Type et source de risques

Conséquences et explications des risques.

- Mesures de prévention des risques.

1.1.2. Mots-clés

Les mots-clés signalent des situations dangereuses et leurs conséquences.

DANGER

Entraîne la mort ou des blessures corporelles graves.

MISE EN GARDE

Peut entraîner la mort ou des blessures corporelles graves.

PRUDENCE

Peut entraîner des blessures corporelles bénignes ou sans gravité.

ATTENTION

Peut avoir provoquer des dégâts matériels.

1.1.3. Présentation



Ce symbole signale une indication.



Ce symbole signale le numéro de référence.



Ce symbole signale l'ensemble de la livraison.





Ce symbole signale une étape des opérations.

✓ Montage conforme.

⊘ Montage non conforme.

 Fixez les vis au couple de serrage préconisé.

 Signalez les pièces selon vos préférences.

 Découpez les matériaux.

 Percer un orifice de passage avec un outil approprié.

 Les matériaux inoxydables se rigidifient lors du vissage. Graissez le filetage indiqué avant le vissage.

 Éliminez les matériaux dans le respect de l'environnement.

1.2. Utilisation conforme

Cet accessoire est destiné uniquement au montage sur le Sortimo TopSystem.

Ce produit n'a pas été testé pour d'autres usages. Contactez Sortimo International GmbH si vous envisagez une utilisation non prévue.

2. Montage

2.1. Consignes de sécurité

 **MISE EN GARDE**

Risques de blessures dus à un couple de serrage incorrect

Si vous ne serrez pas les fixations vissées aux couples de serrage adaptés, ceci peut entraîner, en cas de freinage brusque ou d'accident, des blessures graves, voire mortelles.

► Respecter les couples indiqués.

 **MISE EN GARDE**

Risque de choc dû au détachement du rouleau de chargement (#100 000 5338)

Si la distance entre le rouleau de chargement et la traverse la plus proche est supérieure à 220 mm, le rouleau peut se détacher et blesser quelqu'un.

► Appliquer les règles de montage du rouleau de chargement.

ATTENTION

Dégâts matériels dus à un mauvais positionnement de la paroi

Avec les véhicules à hayon arrière, il existe des risques de dégâts matériels. Lors de l'ouverture du hayon, celui-ci peut entrer en collision avec la paroi.

► Positionner la paroi de manière à ce qu'elle ne puisse pas entrer en collision avec le hayon.

ATTENTION

Dégâts matériels dus à un mauvais positionnement du rouleau de chargement

Avec les véhicules à hayon arrière, il existe des risques de dégâts matériels. Lors de l'ouverture du hayon, celui-ci peut entrer en collision avec le rouleau de chargement.

- Positionner le rouleau de chargement de manière à ce qu'il ne puisse pas entrer en collision avec le hayon.

2.2. Instructions de montage

2.2.1. #100 000 5338

- Fixer le tube de chargement avec trois brides spécial tube de chargement.

2.2.2. #811 017 303





- Fixer le tube de chargement avec deux brides MS234.
- Éliminer les éléments PS123, PS122, PS113 et PS206 dans le respect de l'environnement.
- Éliminer la notice de montage « FK132_g pipe tube fitting kit » dans le respect de l'environnement.

2.3. Outils nécessaires

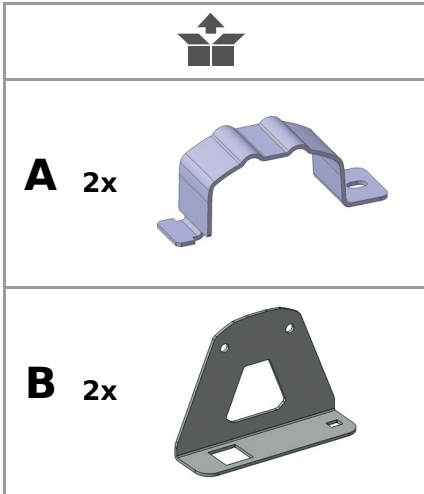
- Clé dynamométrique 1-25 Nm,
- visseuse sans fil,
- tête d'outil six pans d'ouverture 10 et 13,
- tête d'outil Torx 30,
- mètre pliant,
- échelle anti-basculement,
- cutter.

#100 000 5402



C 4x		6x16
D 2x		M6x16
E 2x		M6
F 2x		Ø6,4

M6 - 8 Nm 

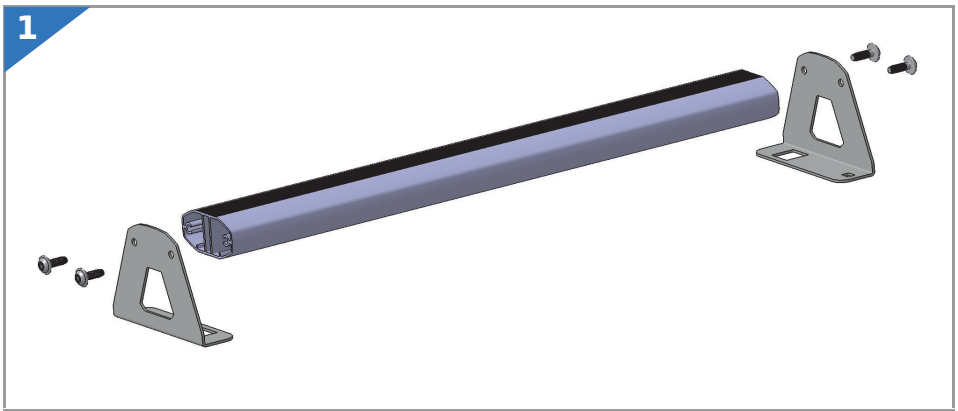

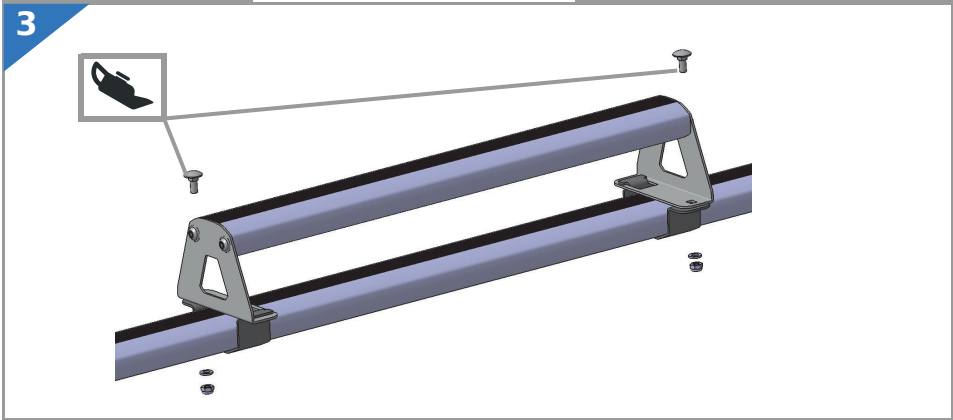
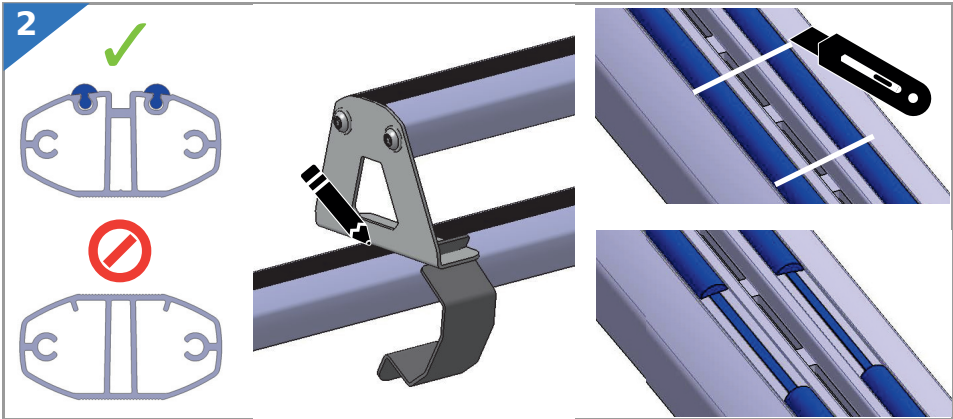

#100 000 5394

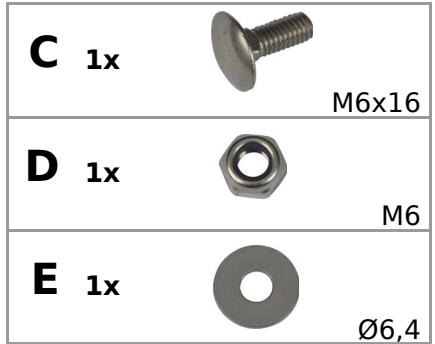
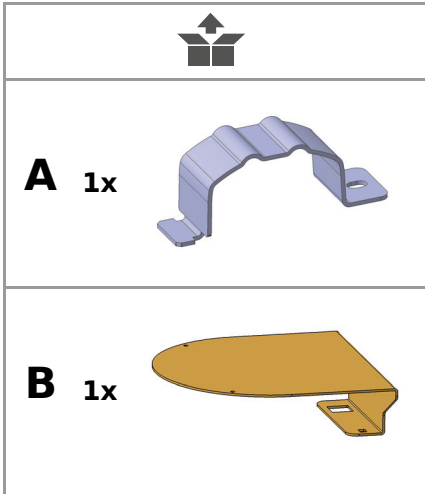

M6 - 8 Nm 

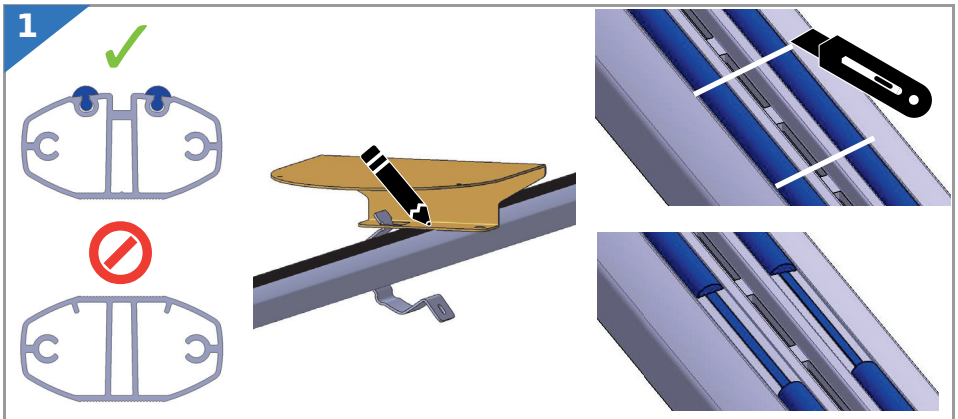



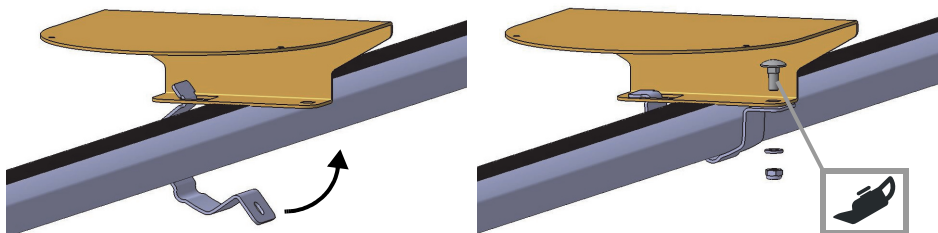

2

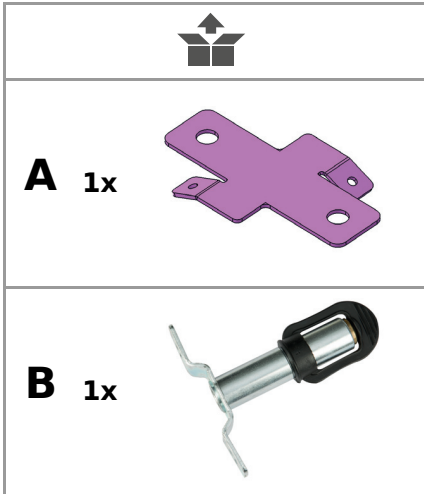

#100 000 5393





C 2x		4,2x13
D 2x		M8x20
E 2x		M8
F 2x		Ø8,4

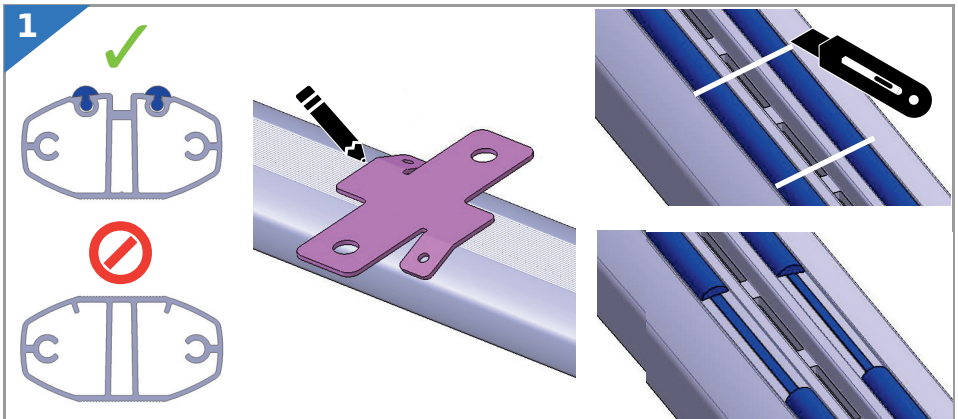

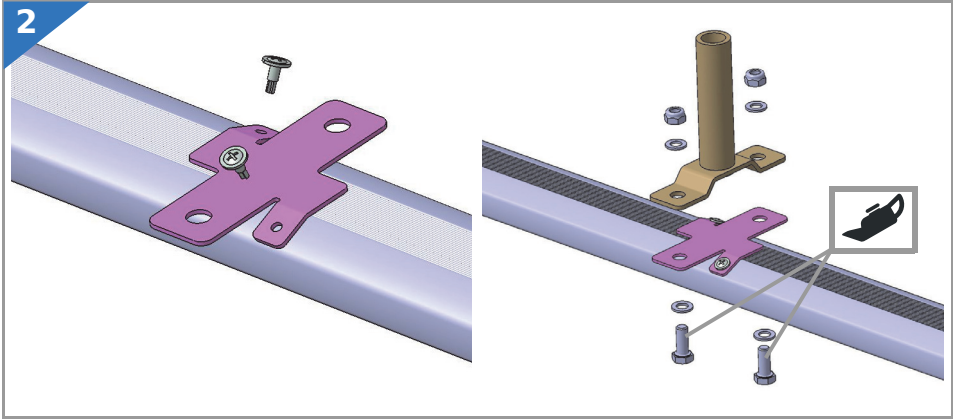
M4,2 - 4 Nm
M8 - 12 Nm 





#100 000 5392







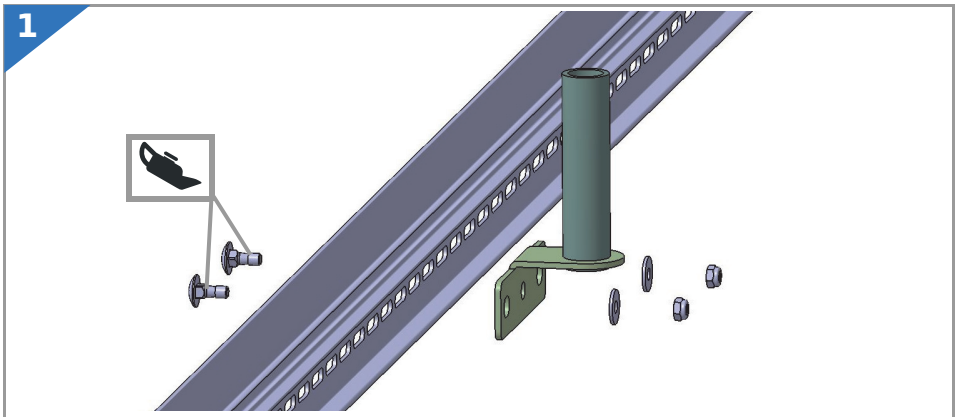

	
A 1x	
B 2x	 M6x16

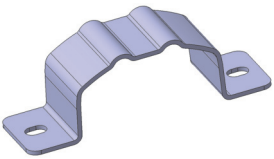

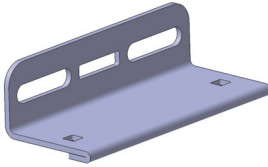
C 2x		M6
D 2x		Ø6,4

M6 - 8 Nm 



#100 000 5401

	
A 4x	
B 2x	
C 2x	
D 4x	 M8x20
E 8x	 M8x25
F 12x	 M8
G 8x	 Ø8,4
H 8x	 M6x16

I 8x	 M6
J 8x	 Ø6,4

M8 - 12 Nm
M6 - 8 Nm



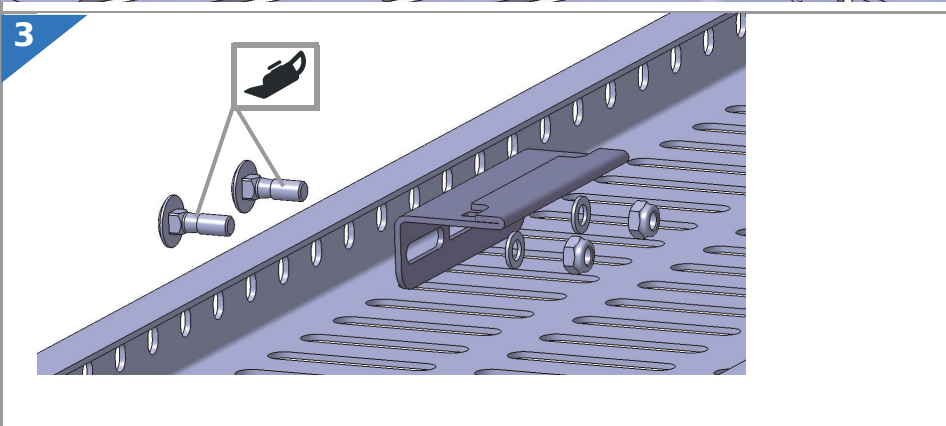
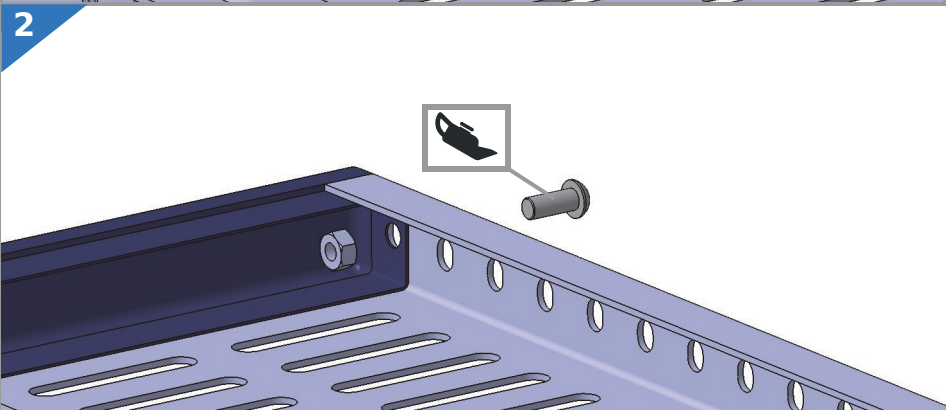
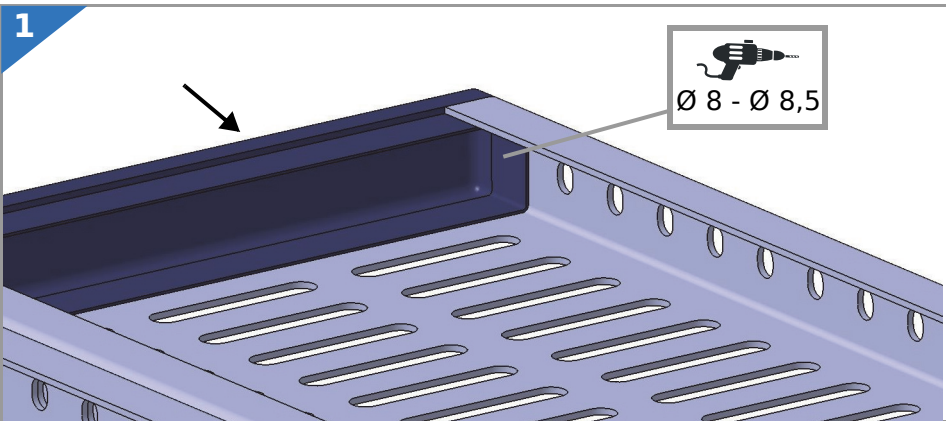

4

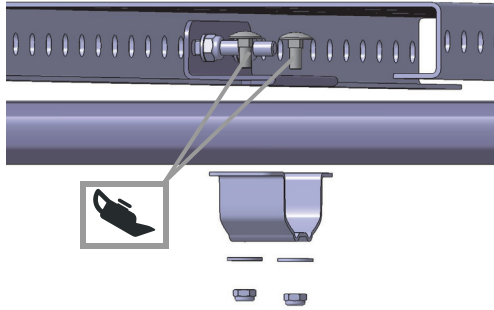

#100 000 5389

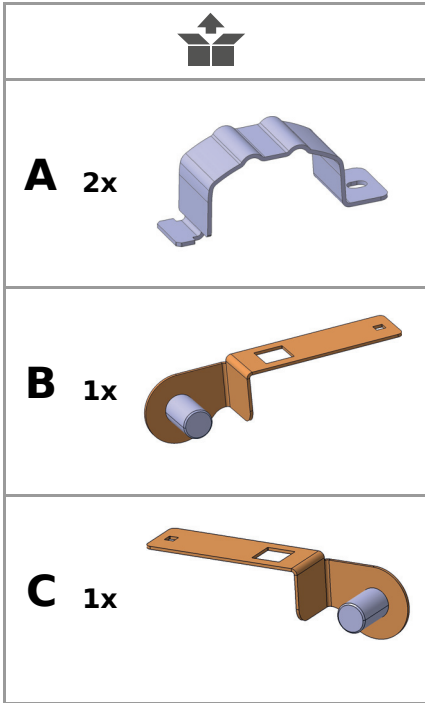

D 2x	
E 2x	 M6x16
F 2x	 M6
G 2x	 Ø6,4

M6 - 8 Nm

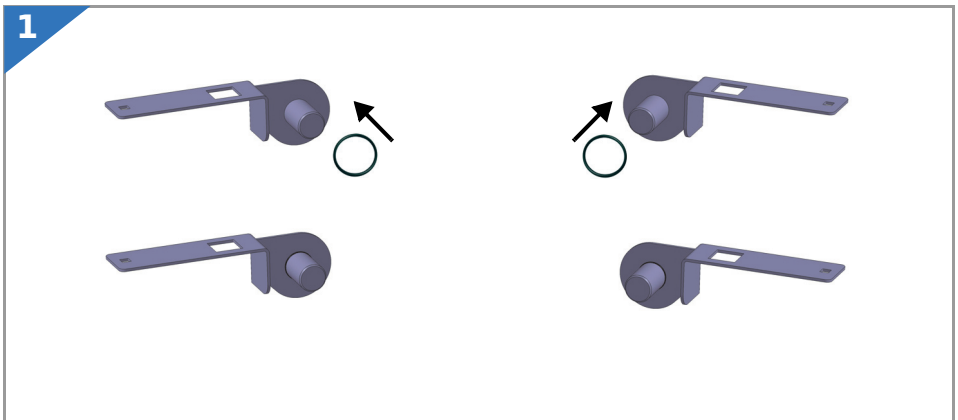

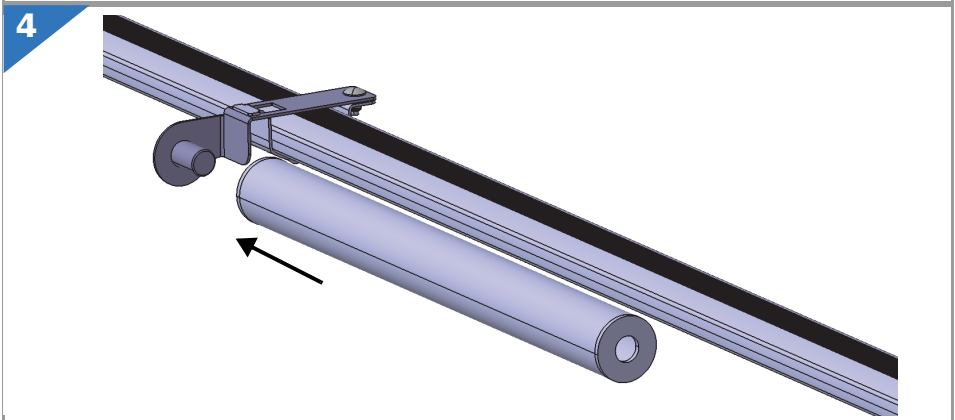
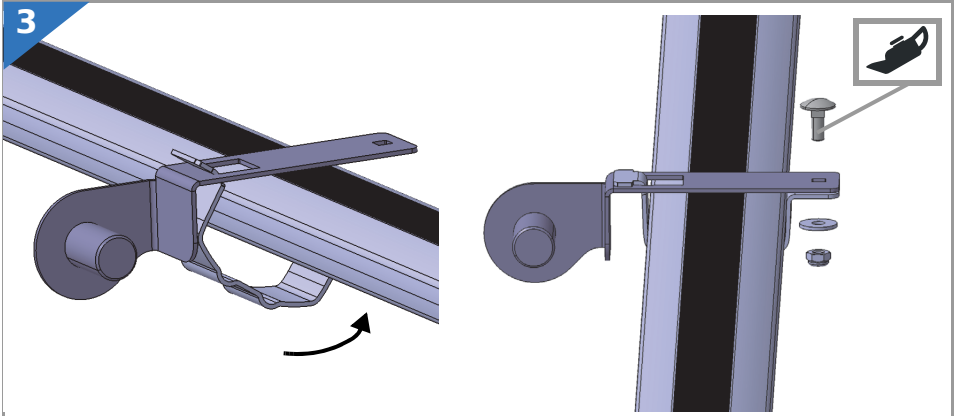
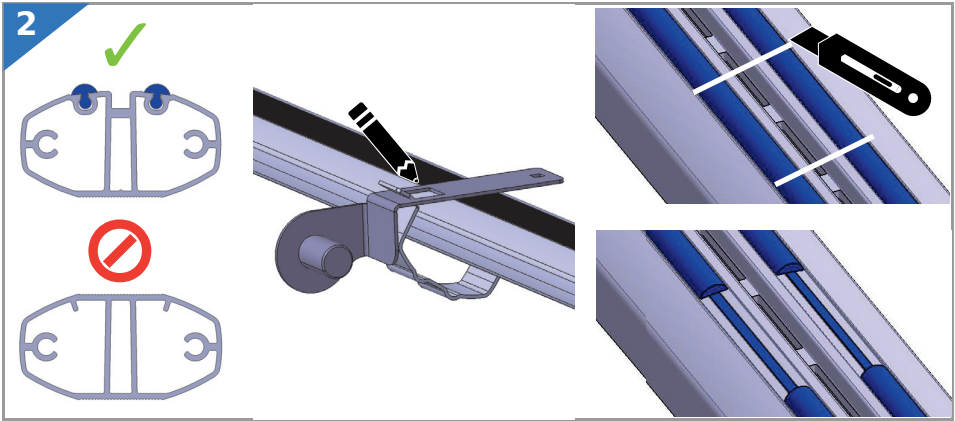

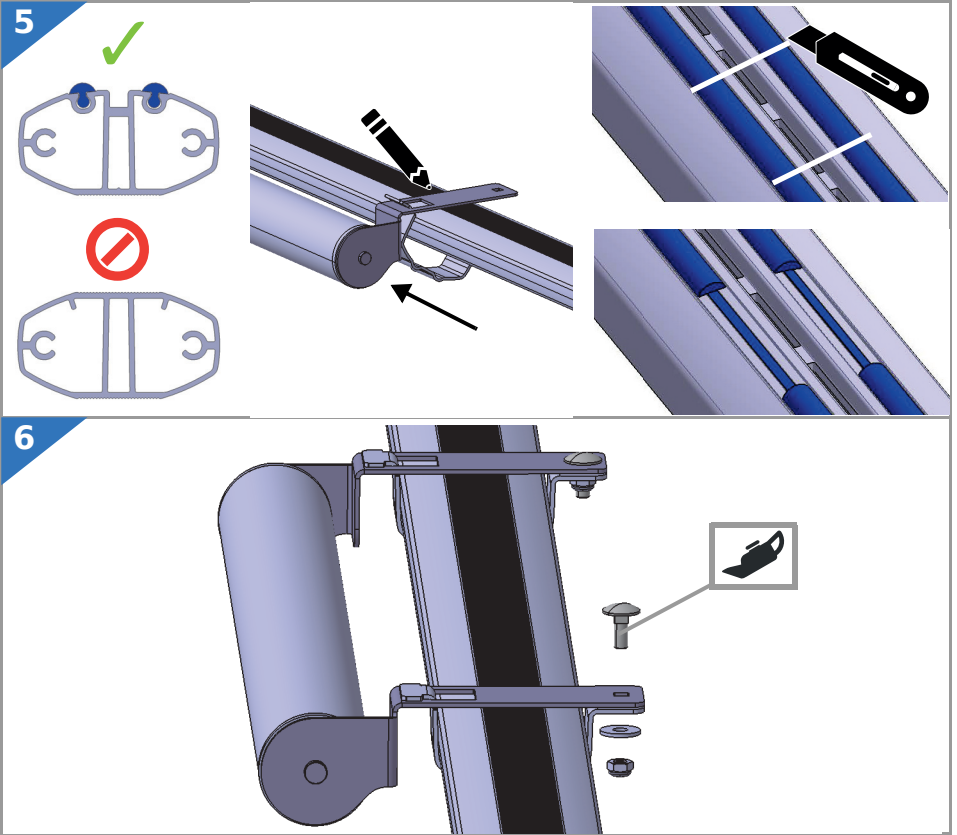



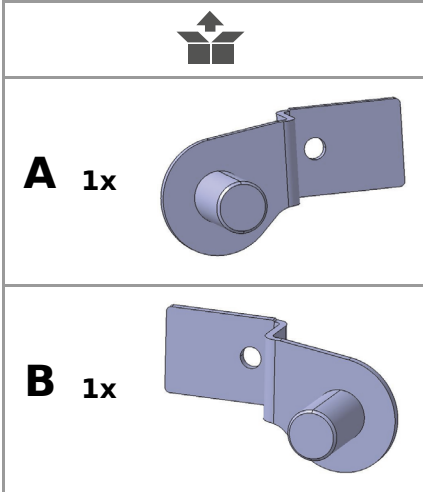

#100 000 5388



C 2x	
D 2x	 M6x16
E 2x	 M6
F 2x	 Ø6,4

M6 - 8 Nm 

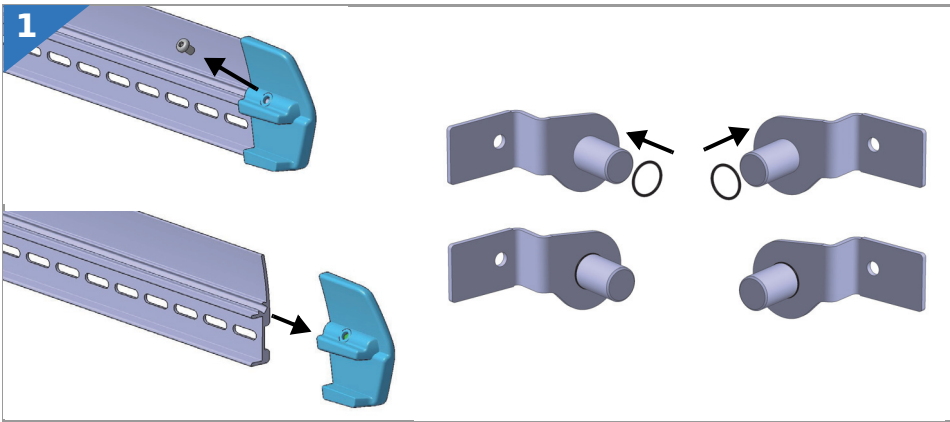

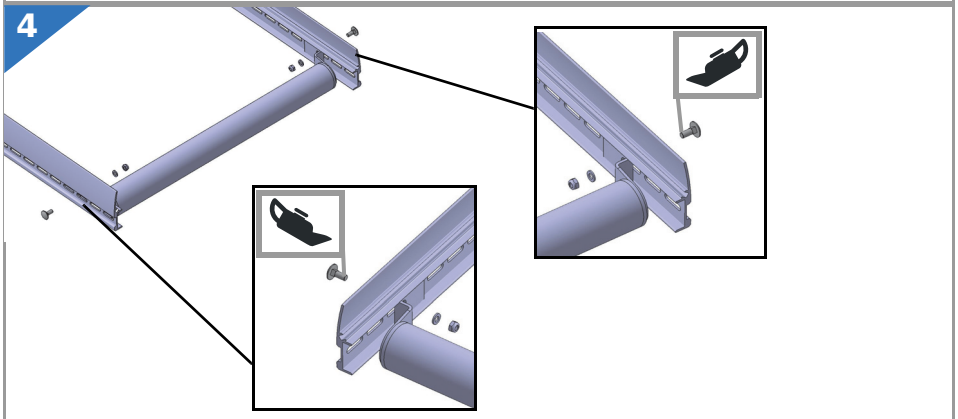
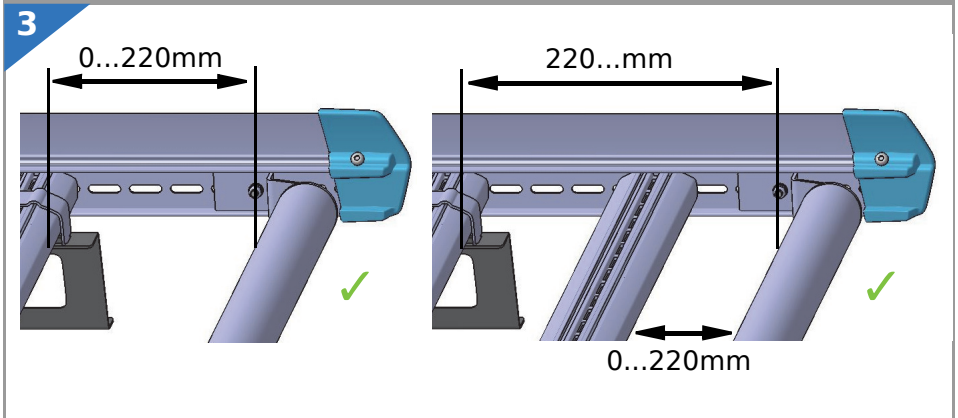
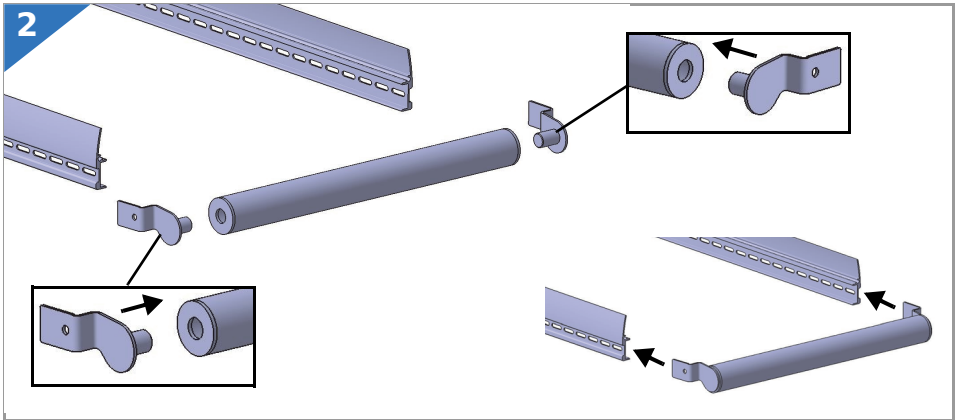

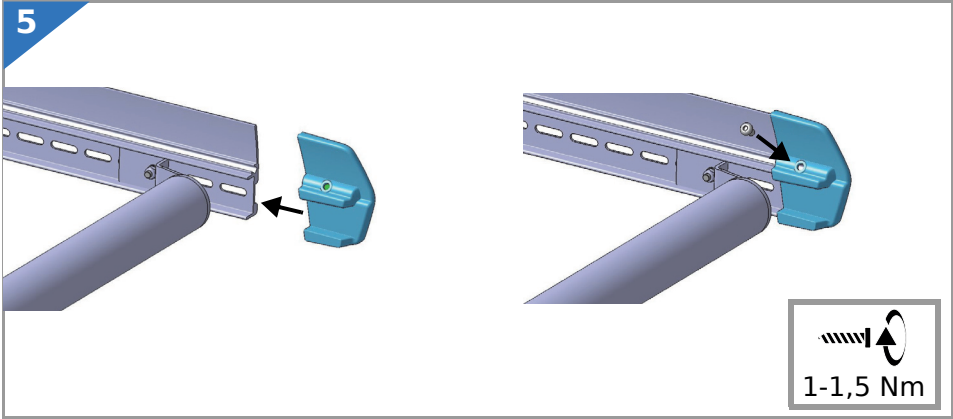

#100 000 5398

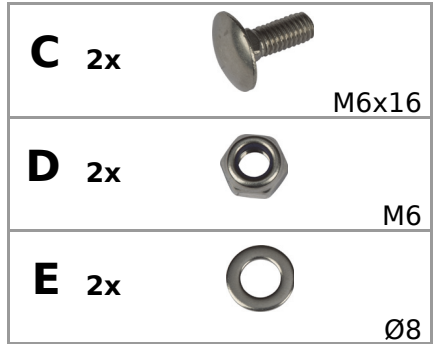
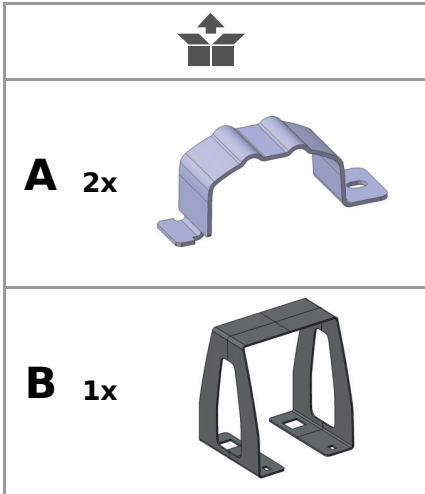

M6 - 8 Nm 

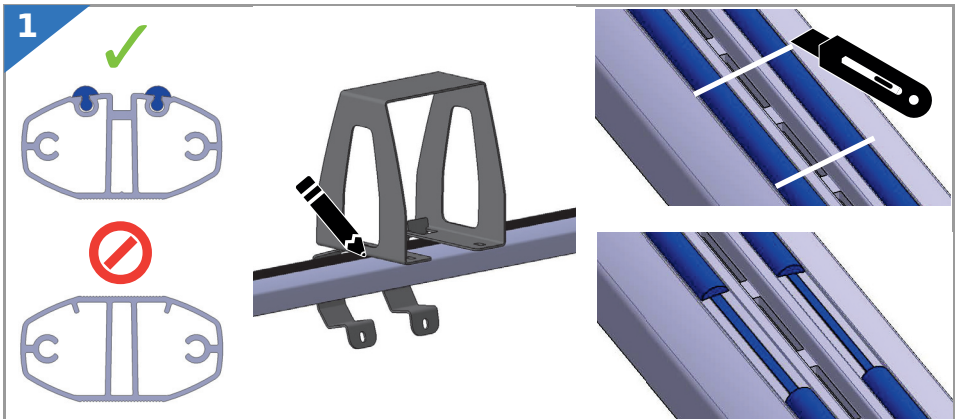

2

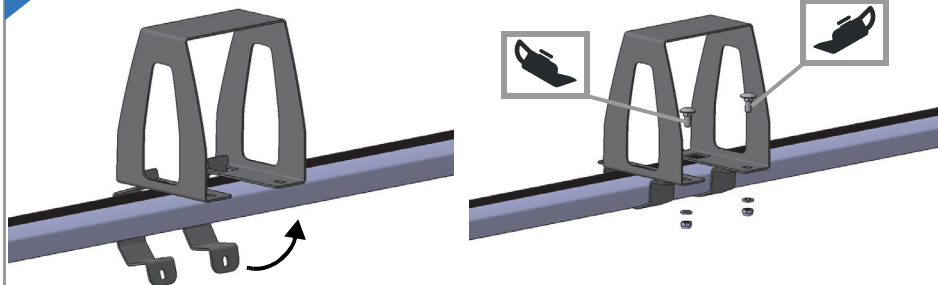

#100 000 5400

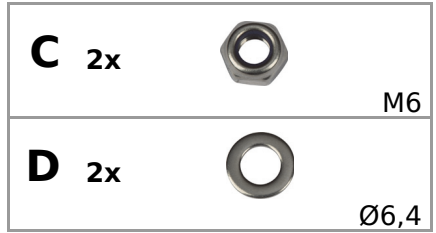
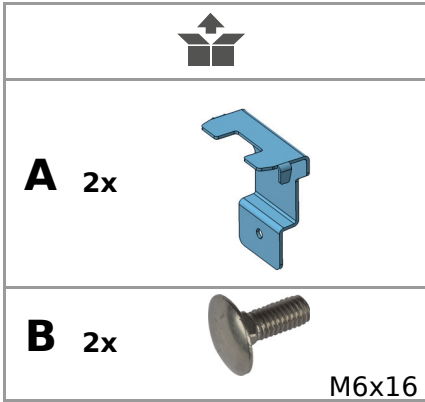

M6 - 8 Nm 

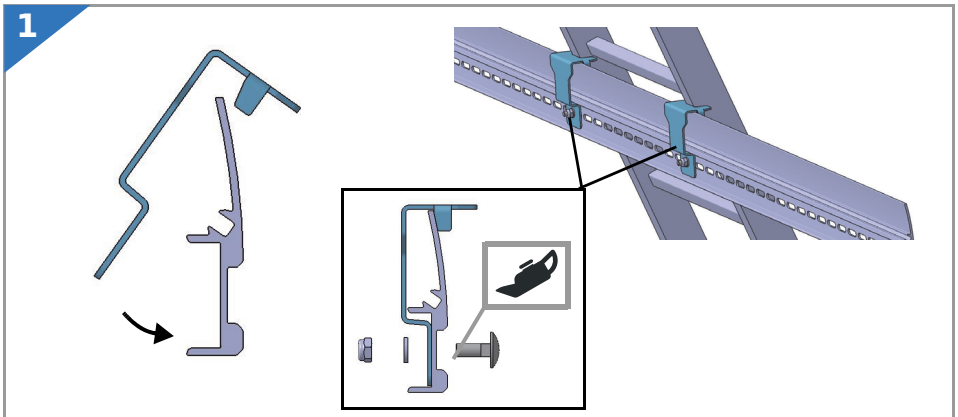

Hilfe und Kontakt

Hersteller des Produkts ist:

Sortimo International GmbH
Dreilindenstraße 5
D-86441 Zusmarshausen
E-Mail direct@sortimo.de
Internet mySortimo.de

Help and contact

The manufacturer of the product is:

Sortimo International GmbH
Dreilindenstrasse 5
D-86441 Zusmarshausen, Germany
Email direct@sortimo.de
Internet mySortimo.de

Ayuda y dirección de contacto

Fabricante del producto:

Sortimo International GmbH
Dreilindenstraße 5
D-86441 Zusmarshausen (Alemania)
Correo electrónico: direct@sortimo.de
Web: mySortimo.de

Aide et contact

Fabricant du produit :

Sortimo International GmbH
Dreilindenstraße 5
D-86441 Zusmarshausen
E-mail : direct@sortimo.de
Internet : mySortimo.de